



STL500M

Operation and Maintenance Manual



☑ STL500M



WARNING

To reduce the risk of injury, read and understand these safety warnings and instructions before using the tool. Keep these instructions with the tool for future reference. If you have any questions, contact your **MAC TOOLS** representative or distributor.

500LM Ultra Slim Pro Stick™ Light

TABLE OF CONTENTS

Introduction	2
Warranty	2
Specifications	3
Parts Exploded View	4
Parts List	4
Getting started	5
Warnings	5
Customer service	5

INTRODUCTION

STL500M is a professional, ultra slim stick light. This light will deliver efficient, dependable service when used correctly and with care. As with any fine light, for best performance the manufacturer's instructions must be followed. Please study this manual before operating the light and understand the safety warnings and instructions. The instructions on installation, operation and maintenance should be read carefully, and the manual kept for reference.

NOTE: Additional safety measures may be required because of your particular application of the light. Contact your **Mac Tools** representative or distributor with any questions concerning the light and its use.

Mac Tools
505 North Cleveland Avenue
Suite 200
Westerville, Ohio 43082

WARRANTY

We warrant that this light shall be free from manufacturing defects for a period of ONE YEAR from the original purchase date. Our obligation to the original purchaser shall be limited to repairing or replacing, at our expense (not including shipping charges) a defective light if returned by the original purchaser within one year from the date of purchase, all incoming shipping charges prepaid. THIS WARRANTY DOES NOT COVER DEFECTS OR DAMAGES TO THE LIGHT (i) after the warranty period expires; (ii) resulting from misuse or abnormal operation; (iii) resulting from a failure to properly maintain or operate the tool; or (iv) resulting from any repair or maintenance services performed by any party other than Mac Tools.

SPECIFICATIONS



SPECIFICATIONS

Model #	Lumen		Lux @1m		Working Time(H)		Constant Current
	High	Low	High	Low	High	Low	
STL500M	500	250	140	70	2.5	5	No

Dust and Water resistance	Hook	Magnet	Adaptor	Cable
IP54	Yes	Yes	5V 1A	USB Cable

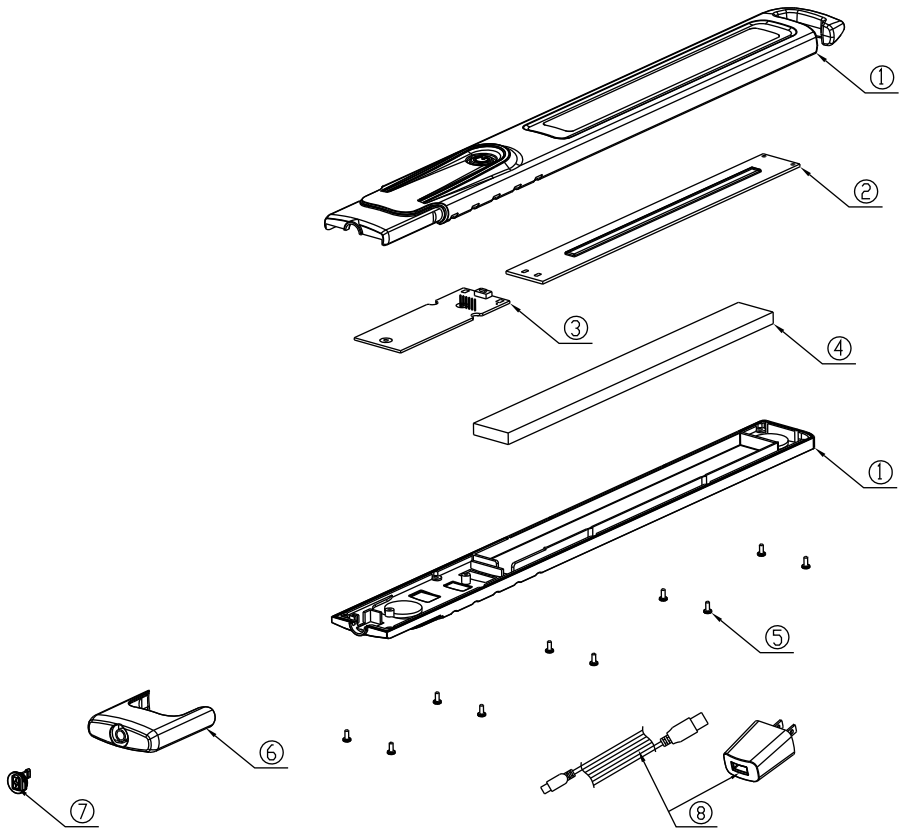

ITEM #	PART #	Description	Unit	QTY
1		Housing	PCS	1
2		LED	PCS	1
3		PCBA	PCS	1
4		Li-Poly Battery	PCS	1
5		Screw	PCS	10
6		Rear Cover	PCS	1
7		DC Cover	PCS	1
8	CHARGE-5V1A	5V1A Adaptor with USB cable	PCS	1



GETTING STARTED

- To use, plug the unit into any 120V AC power source, such as a wall receptacle. Allow the unit to fully charge until four LED's light up on the back of the light before use
- Charge this light every month if not in constant use, and after each use when used often to insure battery longevity
- Press and hold the switch on the back of the unit to show battery capacity. Press the switch once for low brightness, press switch twice for high brightness, press switch three times to turn light off

WARNINGS

- Do not use in or around tubs, showers, sinks, pools, hot tubs
- When charging, use only the recommended voltage and frequency requirements
- Keep out of the reach of children
- Do not operate light with wet hands
- Keep lamp away from hot objects
- Do not incinerate
- Replace the battery with manufacturer and battery designation only
- Do not crush

CUSTOMER SERVICE

We at Mac Tools are committed to our customers, please reference the following phone number for a direct contact to one of our customer technicians. They will be more than happy to help with any service or warranty questions you may have about your professional stick light.

Mac Tools
505 North Cleveland Avenue
Suite 200
Westerville, Ohio 43082
800.MACTOOLS
MACTOOLS.COM



STL500M

Manuel d'utilisation et d'entretien



☑ STL500M



AVERTISSEMENT

Afin de réduire le risque de blessure, veuillez lire et comprendre ces consignes de sécurité et instructions avant d'utiliser la lampe. Conservez ces instructions avec l'outil pour une consultation ultérieure.

Si vous avez des questions, communiquez avec votre représentant ou votre distributeur **MAC TOOLS**.

Lampe ultra mince Pro Stick^{MC} 500LM

TABLE DES MATIÈRES

Introduction	2
Garantie	2
Spécifications	3
Vue éclatée des pièces	4
Liste des pièces	4
Pour commencer	5
Mises en garde	5
Service à la clientèle	5

INTRODUCTION

Le modèle STL500M est un bâton lumineux ultra mince professionnel. Cette lampe assure un service efficace et fiable, lorsqu'utilisée correctement et avec soin. Comme pour toutes les lampes de qualité, les instructions du fabricant doivent être respectées pour assurer une performance optimale. Veuillez étudier le présent manuel et comprendre les consignes de sécurité et instructions avant d'utiliser la lampe. Les instructions sur l'installation, le fonctionnement et l'entretien doivent être lues attentivement, et le manuel conservé pour référence.

REMARQUE : Des mesures de sécurité supplémentaires peuvent être nécessaires selon votre utilisation particulière de la lampe. Communiquez avec votre représentant ou distributeur **Mac Tools** pour toute question concernant la lampe et son utilisation.

Mac Tools
505 North Cleveland Avenue
Suite 200
Westerville, Ohio 43082

GARANTIE

Nous garantissons que cette lampe sera exempte de défauts de fabrication pour une période d'UN AN à compter de la date d'achat originale. Notre obligation envers l'acheteur original se limite à la réparation ou au remplacement, à nos frais (excluant les frais d'expédition), d'une lampe défectueuse si elle est retournée par l'acheteur original dans un délai d'un an suivant la date d'achat. Tous les frais d'expédition devront être prépayés. **CETTE GARANTIE NE COUVRE PAS LES DÉFAUTS OU LES DOMMAGES À LA LAMPE** (i) après la période d'expiration de la garantie; (ii) résultant de la mauvaise utilisation ou d'une utilisation anormale; (iii) résultant d'un défaut d'entretenir ou de faire fonctionner la lampe correctement; ou (iv) résultant de toute réparation ou tout entretien effectué par tout intervenant autre que Mac Tools.

SPÉCIFICATIONS

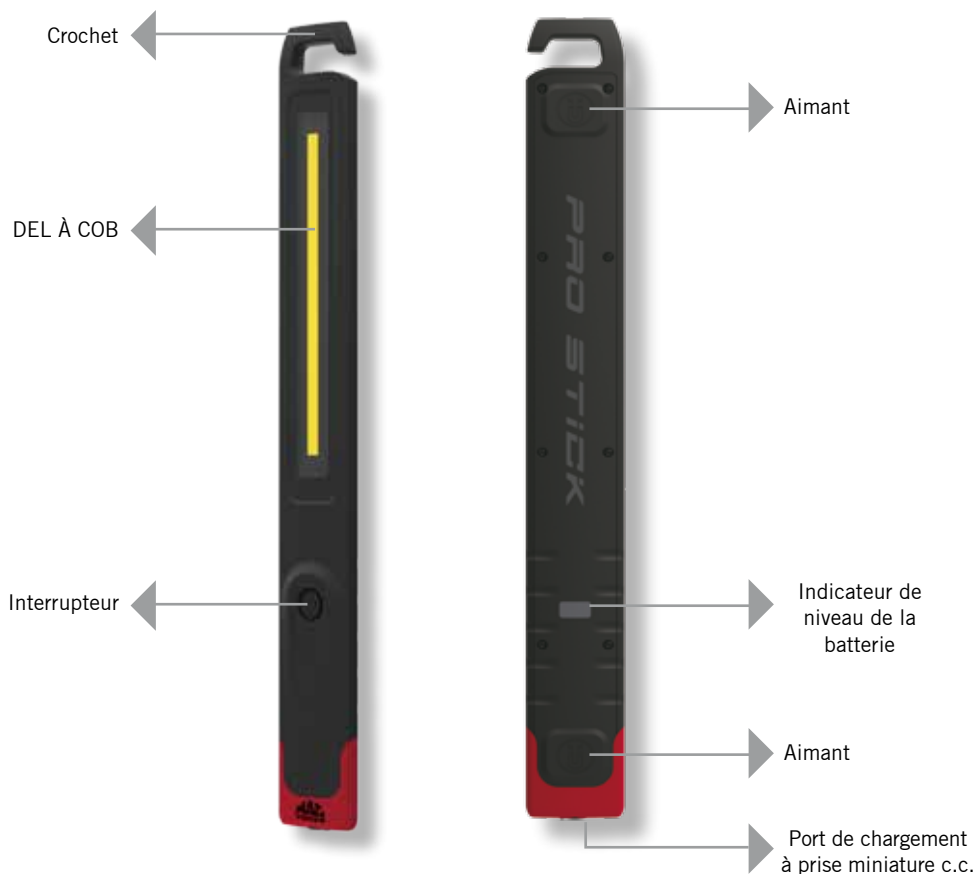

SPÉCIFICATIONS

N° de modèle	Lumen		Lux à 1 m		Durée de fonctionnement (h)		Courant constant
	Haut	Faible	Haut	Faible	Haut	Faible	
STL500M	500	250	140	70	2,5	5	Non

Résistance à la poussière et à l'eau	Crochet	Aimant	Adaptateur	Câble
IP54	Oui	Oui	5 V 1 A	Câble USB

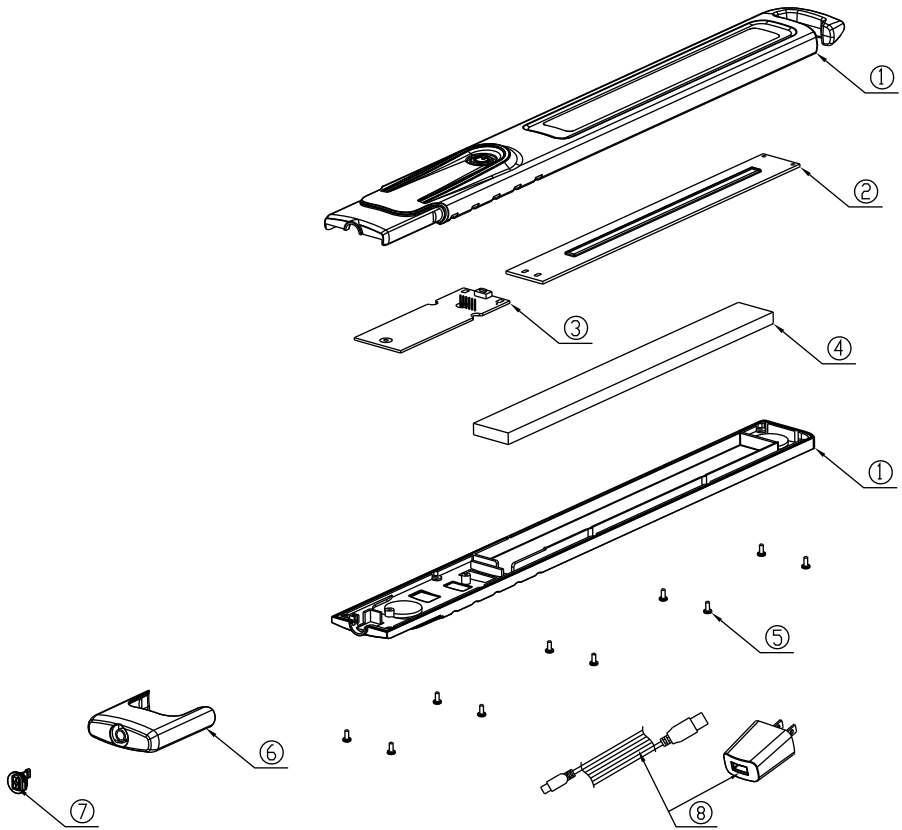

ARTICLE NO	PIÈCE NO	Description	Unité	QTÉ
1		Boîtier	PCE	1
2		DEL	PCE	1
3		Circuit imprimé	PCE	1
4		Batterie Li-poly	PCE	1
5		Vis	PCE	10
6		Couvercle arrière	PCE	1
7		Couvercle c.c.	PCE	1
8	CHARGE-5V1A	Adaptateur 5 V 1 A avec câble USB	PCE	1



POUR COMMENCER

- Avant d'utiliser la lampe, branchez-la dans une source d'alimentation c.a. de 120 V, comme dans une prise murale. Laissez l'appareil se charger complètement jusqu'à ce que les quatre voyants DEL à l'arrière de la lampe s'allument
- Chargez cette lampe tous les mois si vous ne l'utilisez pas de façon constante, et après chaque utilisation pour garantir la longévité de la batterie
- Appuyez sur l'interrupteur situé à l'arrière de l'appareil et tenez-le pour indiquer la capacité de la batterie. Appuyez sur l'interrupteur une fois pour la basse luminosité, appuyez sur l'interrupteur deux fois pour la haute luminosité, appuyez sur l'interrupteur trois fois pour éteindre la lumière

MISES EN GARDE

- N'utilisez pas autour de baignoires, de douches, de lavabos, de piscines, ou de spas
- Chargez seulement selon les exigences de tension et de fréquence recommandées
- Gardez hors de la portée des enfants
- N'utilisez pas la lampe avec les mains humides
- Gardez la lampe loin des objets chauds
- N'incinerez pas
- Remplacez la batterie uniquement par une batterie du fabricant en respectant le format désigné
- N'écrasez pas

SERVICE À LA CLIENTÈLE

Chez Mac Tools, nous nous engageons à servir nos clients. Pour joindre directement l'un de nos techniciens d'assistance, veuillez appeler le numéro de téléphone suivant. Ils seront ravis de répondre à toutes vos questions concernant la réparation ou la garantie de votre bâton lumineux professionnel.

Mac Tools
505 North Cleveland Avenue
Suite 200
Westerville, Ohio 43082
800.MACTOOLS
MACTOOLS.COM



STL500M

Manual de operación y mantenimiento



☑ STL500M



⚠ ADVERTENCIA

Para reducir el riesgo de lesiones, lea y comprenda estas advertencias e instrucciones de seguridad antes de usar la herramienta. Conserve estas instrucciones con la herramienta para referencia futura. Si tiene alguna pregunta, contacte a su representante o distribuidor de **MAC TOOLS**.

Luz Pro Stick™ 500LM ultra delgada

ÍNDICE

Introducción	2
Garantía	2
Especificaciones	3
Vista ampliada de piezas	4
Lista de piezas	4
Comenzar	5
Advertencia	5
Servicio al cliente	5

INTRODUCCIÓN

La STL500M es una linterna profesional, ultra delgada. Esta linterna ofrece un servicio confiable y eficiente cuando se utiliza de la manera correcta y con cuidado. Al igual que con cualquier otra linterna de calidad, deben seguirse las instrucciones del fabricante para un mejor rendimiento. Estudie este manual antes de utilizar la linterna y comprenda las advertencias y las instrucciones de seguridad. Las instrucciones de instalación, operación y mantenimiento deben leerse con atención y debe conservarse el manual para tener como referencia.

NOTA: Medidas adicionales de seguridad pueden ser necesarias debido a las aplicaciones específicas de la linterna. Contacte a su representante o distribuidor de **Mac Tools** si tiene preguntas con respecto a la linterna y su uso.

Mac Tools
505 North Cleveland Avenue
Suite 200
Westerville, Ohio 43082

GARANTÍA

Garantizamos que esta linterna no tendrá defectos de fabricación por un periodo de UN AÑO desde la fecha de compra original. Nuestra obligación con el comprador original se limitará a la reparación o el reemplazo, a nuestro costo (sin incluir los gastos de envío), de una linterna defectuosa, si la misma es devuelta por el comprador original dentro de un año desde la fecha de compra, con todos los gastos de envío pagados de entrada. **ESTA GARANTÍA NO CUBRE LOS DEFECTOS O LOS DAÑOS A LA LINTERNA** (i) después de que termina el período de garantía; (ii) que resulten del uso indebido o fuera de lo común; (iii) que resulten de un mantenimiento o un uso inadecuado de la herramienta; o (iv) que resulten de cualquier reparación o servicio de mantenimiento realizados por terceros que no sean MAC Tools.

ESPECIFICACIONES

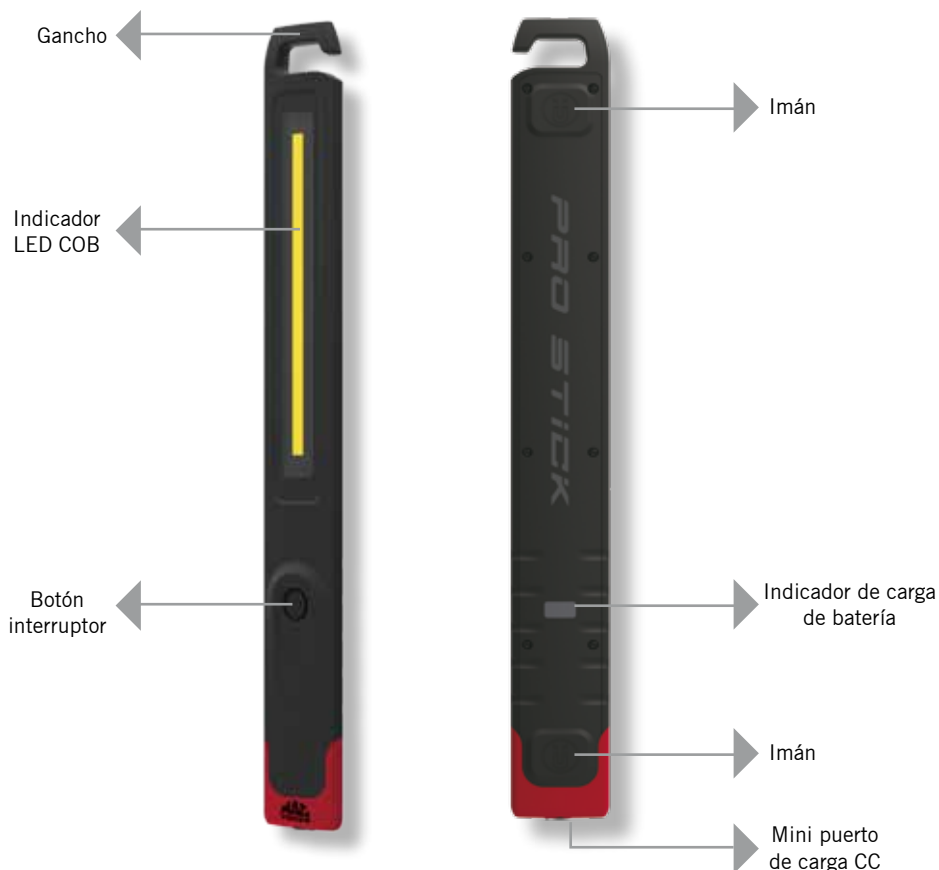

ESPECIFICACIONES

Modelo #	Lumen		Lux a 1 m		Tiempo de funcionamiento (H)		Corriente continua
	Alto	Baja	Alto	Baja	Alto	Baja	
STL500M	500	250	140	70	2,5	5	No

Resistente al polvo y al agua	Gancho	Imán	Adaptador	Cable
IP54	Sí	Sí	5V 1A	Cable USB

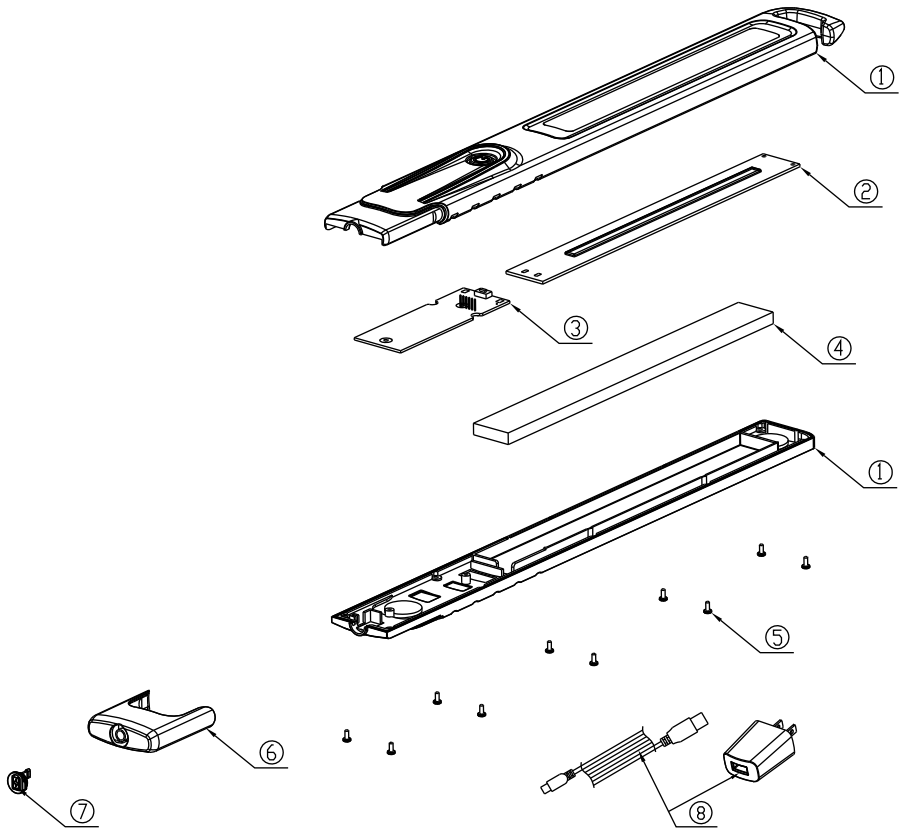

N.º DE ARTÍCULO	N.º DE PIEZA	Descripción	Unidad	Cant.
1		Carcasa	PCS	1
2		LED	PCS	1
3		PCBA	PCS	1
4		Batería de polímeros de litio	PCS	1
5		Tornillo	PCS	10
6		Cubierta trasera	PCS	1
7		Cubierta de CC	PCS	1
8	CHARGE-5V1A	Adaptador de 5 V 1 A con cable USB	PCS	1



COMENZAR

- Para utilizarla, enchufe la unidad en cualquier fuente de energía de 120 VCA, como una toma de pared. Permita que la unidad se cargue por completo hasta que se enciendan cuatro LED en la parte posterior de la linterna antes de usar
- Cargue la linterna cada mes si no se usa constantemente y después de cada uso cuando no se utiliza a menudo para garantizar la vida útil de la batería
- Mantenga presionado el interruptor en la parte posterior de la unidad para mostrar la capacidad de la batería. Presione el interruptor una vez para brillo bajo, dos veces para brillo alto, tres veces para apagar la linterna

ADVERTENCIA

- No use en tinas de baño, duchas, lavabos, piscinas, jacuzzis ni cerca de ellos
- Al cargar la linterna, utilizar solo los requisitos de voltaje y frecuencia recomendados
- Mantener fuera del alcance de los niños
- No usar la linterna con las manos mojadas
- Mantener la linterna lejos de objetos calientes
- No incinerar
- Reemplace la batería según las indicaciones del fabricante y la batería
- No aplastar

SERVICIO AL CLIENTE

En Mac Tools nos comprometemos con nuestros clientes. Utilice el siguiente número de teléfono para un contacto directo con uno de nuestros técnicos de servicio al cliente. Nuestros técnicos estarán complacidos de ayudarlo con las preguntas sobre el servicio o la garantía que pueda tener sobre su linterna profesional.

Mac Tools
505 North Cleveland Avenue
Suite 200
Westerville, Ohio 43082
800.MACTOOLS
MACTOOLS.COM